

RMシリーズ RM4 コア

JIS C 2516, IEC Publication 60431とDIN 41980に基づきます。

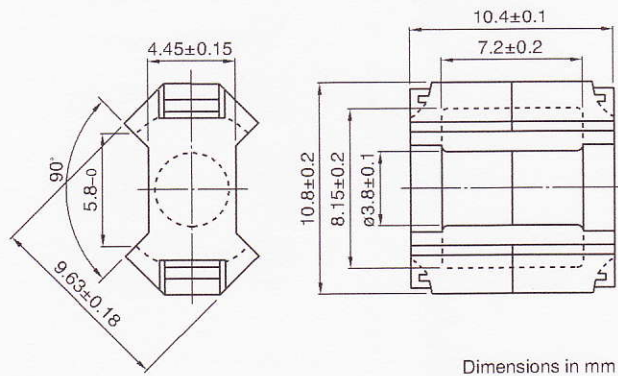

Dimensions in mm

パラメータ

コア定数	C ₁	mm ⁻¹	1.62
実効磁路長	ℓ _e	mm	22.7
実効断面積	A _e	mm ²	14.0
実効体積	V _e	mm ³	318
中脚断面積	A _{cp}	mm ²	11.3
最小中脚断面積	A _{cp min.}	mm ²	10.7
巻線断面積	A _{cw}	mm ²	15.6
質量 (組)	g		1.7

品名	AL-value (nH/N ²)	コアロス (W) at 100°C		設計例 (フォワードコンバータ方式)
		100kHz, 200mT	500kHz, 50mT	
PC40RM4Z-12	680 min. (1kHz, 0.5mA)* 1650 min. (100kHz, 200mT)	0.12 max.		6.9W (100kHz)
PC50RM4Z-12	960±25% (1kHz, 0.5mA)*	0.036 max.		21W (500kHz)

* コイル : φ0.18 2UEW 100Ts

NI limit vs. AL-value (代表例)

PC40RM4 コア (ギャップ付)

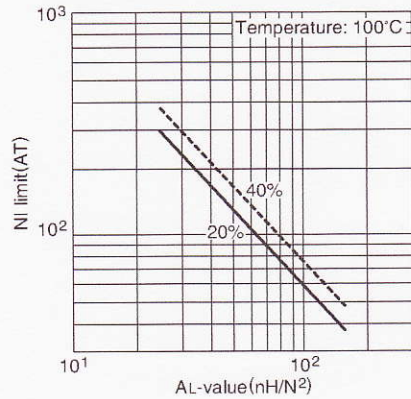

AL-value vs. エアギャップ長 (代表例)

PC40RM4 コア

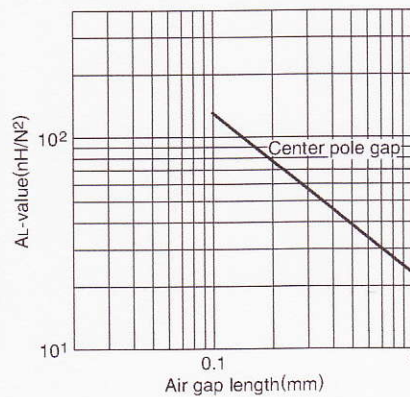

温度上昇 vs. トータルロス特性 (代表例)

RM4 コア

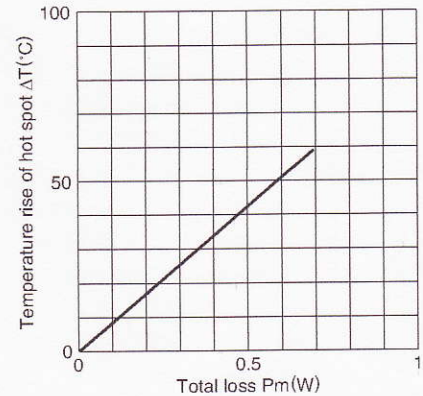

Note: 温度上昇データは、広さ約400x300x300cmの恒温恒湿 (25°C, 45%RH.) の室内で測定しました。

NI limit vs. AL-value (代表例)

PC50RM4 コア (ギャップ付)

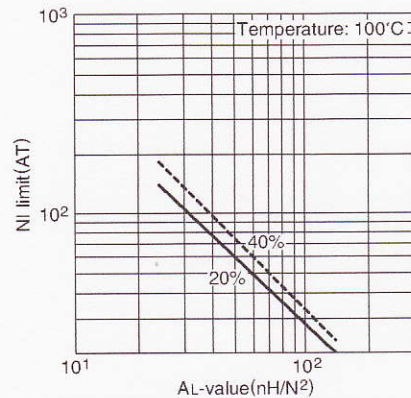

AL-value vs. エアギャップ長 (代表例)

PC50RM4 コア

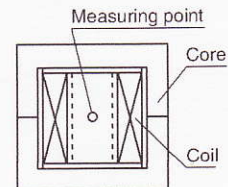
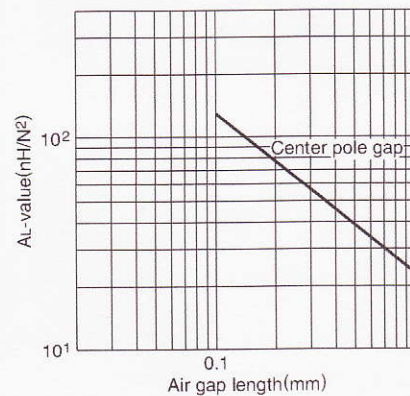

Note: このグラフに示されている限界線は、磁束に対する励磁電流の変化が直線である部分を延長し、それが20%および40%はずれた時の磁界の強さとAL-valueの関係を表わします。

- 測定条件
- コイル : φ0.18 2UEW 100Ts
 - 周波数 : 1kHz
 - 電流 : 0.5mA